

# РУЧНОЙ ПЕРЕПЛЕТЧИК RENZ SRW



Отличительной особенностью данного аппарата является возможность работы не только с документами формата А4 и А5, но и с документами произвольного формата. При работе с документами формата А4 необходимо поднять 4-й слева палец фиксации ножей и выровнять документ по правому краю. При работе с форматом А5 бумага выравнивается по левому краю. Поднимите 4-й слева и 10-й справа палец фиксации. Если же формат документа превышает А4, пальцы фиксации ножей необходимо опустить.

## ЭТО ВАЖНО!

1. Перед использованием переpletчика обязательно прочитайте инструкцию.
2. Всегда ставьте переpletчик на ровную, устойчивую поверхность.

## Перфорация

1. Выберите подходящий отступ от края, соответствующий объему переплетаемого блока. Настройте регулятор глубины перфорации, находящийся на левой боковой панели аппарата, на нужную глубину (рис. 1).

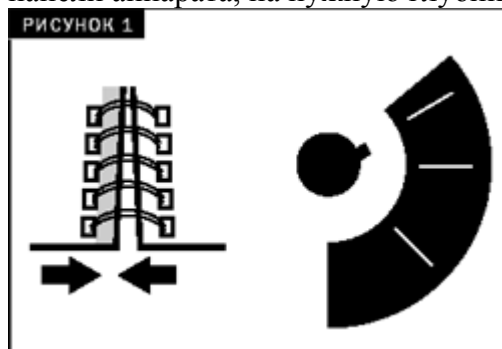

2. Чем больше толщина переплетаемого документа – тем отступ от края должен быть больше. Это важно, чтобы ваш документ был переплетен ровно, и его страницы переворачивались легко.
3. Включите аппарат с помощью клавиши, находящейся на правой панели.
4. Опустите документ в отверстие для перфорации устройства и выровняйте его относительно одного из ограничителей бумаги. По левому краю для формата А5,

или по правому для формата А4 (рис. 2).

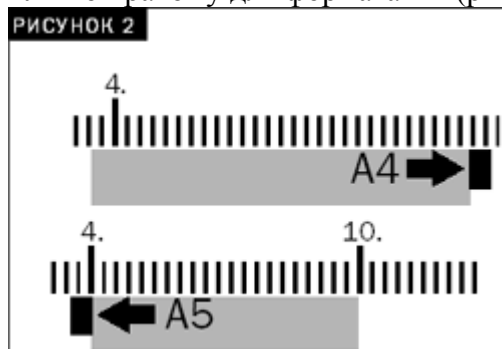

5. Придерживая документ, опустите ручку перфорации для пробивки отверстий.
6. Верните ручку в исходное положение и достаньте документ.

### **ВНИМАНИЕ!**

**Рекомендуемая перфорация за 1 удар – 15 листов 70-80 гр/м<sup>2</sup>.**

**Обложки для переплета пробивать по одной!**

7. Если в блоке более 15 листов, повторите операцию.

## **Переплет**

1. Для получения качественного переплета выберите правильный диаметр пружины. Для этого используйте «Шкалу диаметров пружины», расположенную на прозрачной вертикальной панели (рис. 3).

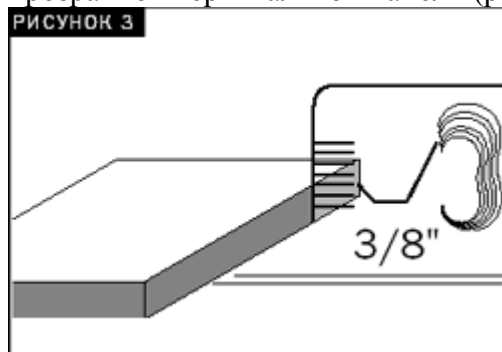

2. Фиксатор положения пружины установите на размер, соответствующий диаметру используемой пружины (рис. 4).

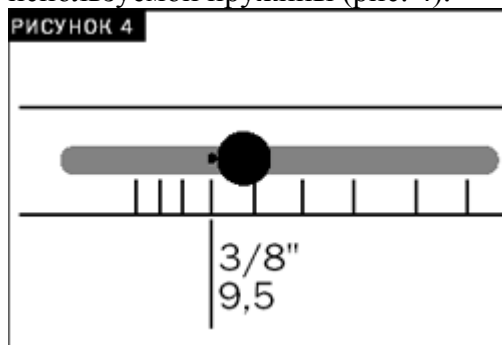

3. Отведите ручку переплета от себя до упора.

4. Закрепите пружину под планкой-фиксатором зубцами вверх (рис. 5).

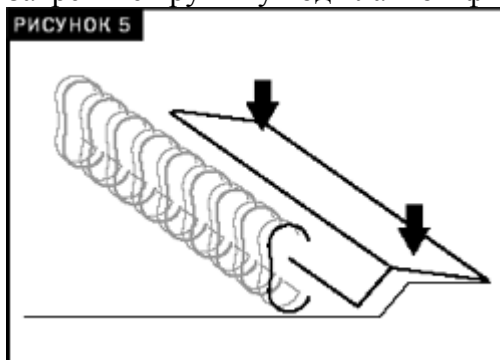

5. Отперфорированный ранее документ оденьте на раскрытые зубцы металлической пружины.
6. Аккуратно выньте сформированный блок вместе с пружиной из держателя пружины и поместите его в пространство под прижимной панелью.
7. Немного придерживая пальцами пружину зажмите ее, медленно поворачивая рычаг переплета на себя до того момента как пружина полностью закроется.
8. Верните рычаг в вертикальное положение.
9. Выньте переплетенный блок.

### **ЭТО ВАЖНО!**

**Необходимо периодически высыпать бумажные отходы из лотка. Лоток легко вынимается и находится на задней панели аппарата.**

## **Технические характеристики**

Шаг	3:1
Переплет	до 120 листов
Толщина переплетаемого блока	12,5
Перфорация	25 листов
Вертикальная загрузка бумаги при перфорации	
Габариты	36x55x19 см
Вес	13,5 кг
Регулятор глубины перфорации (2–4 мм)	
Отключающиеся ножи	

## **Уход**

1. Своевременно очищайте лоток для отходов.
2. Протирайте переплетчик только мягкими салфетками.
3. Не меняйте для чистки абразивные чистящие средства.
4. Не пытайтесь самостоятельно открыть переплетный аппарат.

## Таблица соответствия диаметров пружин и кол-ва листов

Диаметр пружины, мм		Количество листов (плотность 70- 80г/кв.м)
дюйм	мм	
3/16	5,5	20
1/4	6,9	30
5/16	8,0	50
3/8	9,5	60
7/16	11,0	80
1/2	12,7	100
9/16	14,3	120

**primaoffice** ОФИСНОЕ, БАНКОВСКОЕ,  
КАССОВОЕ ОБОРУДОВАНИЕ

Уничтожители документов    Детекторы валют  
Переплетные машины    Расходные материалы  
Резаки для бумаги    Счетчики банкнот и монет  
Ламинаторы    Напольные защитные коврики

 **768-41-32** [info@prima-office.ru](mailto:info@prima-office.ru)  
[www.prima-office.ru](http://www.prima-office.ru)

Документ предоставлен для ознакомления.  
Любое иное использование незаконно.  
Все права принадлежат легальным правообладателям.